



Empacadora al Vacío

Vacuum Sealer



EVAC-40

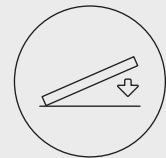

4 barras de
silicón 51 cm

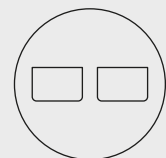

Doble cámara
de vacío

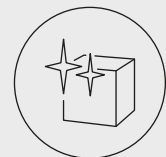

Acero
inoxidable

Capacidad de vacío 40 m³/h (2 x 20 m³/h)

Doble barra de silicón en cada cámara de vacío

Estructura fabricada en acero inoxidable

40 m³/h
(2 x 20 m³/h)

Capacidad de bomba de vacío

LEA ESTE MANUAL ANTES DE HACER USO DEL EQUIPO

CONOCE TU EQUIPO

Usted ha adquirido un producto RHINO, lo cual le garantiza durabilidad ya que el equipo EVAC-40 ha sido fabricado bajo estándares de calidad norteamericanos. Conserve este instructivo de uso, el cual le ayudará a comprender la operación del equipo RHINO modelo EVAC-40 y le será útil para futuras referencias.

ESPECIFICACIONES TÉCNICAS

CAPACIDAD DE LA BOMBA DE VACÍO

40 m³/h (2 x 20 m³/h)

VOLTAJE

220 Vca / 60 Hz

POTENCIA DE LA BOMBA DE VACÍO

1,800 W
(900 W c/u bomba)

POTENCIA DE SELLADO

600 W

CÁMARA DE VACÍO

57 x 51.7 x 18 cm

TIEMPO DE TRABAJO

40 minutos de trabajo /
20 minutos de descanso

PANEL FRONTAL

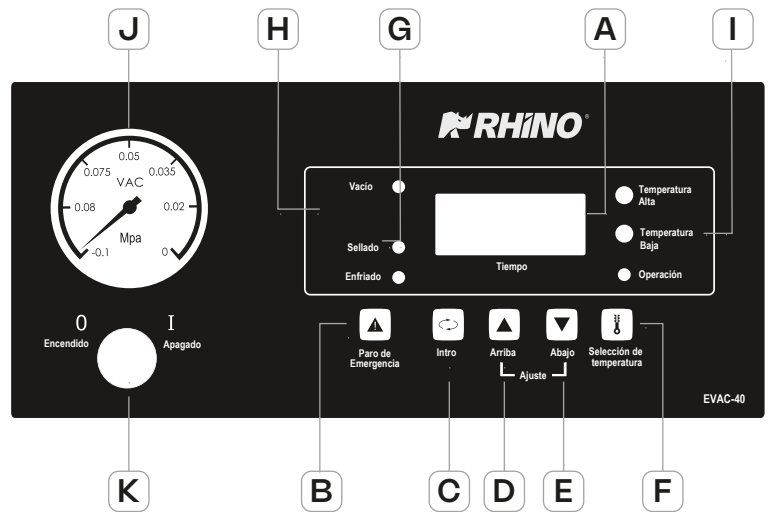

A	B	C	D
Pantalla	Paro de emergencia	Intro	Arriba
E	F	G	H
Abajo	Selección de temperatura	Indicador de trabajo	Indicador de función
I	J	K	
Indicadores de temperatura de sellado	Vacuómetro	Botón de encendido y apagado	

ACCESORIOS



Tabla de aumento

Desarmador

Botella para verter aceite

Fusible (4 A / 250 V)

Tiras de calentamiento

Botellas de aceite de 500 ml

Cintas teflón de 52 x 6 cm

Tensor de tira de calentamiento

CARACTERÍSTICAS DEL EQUIPO

El equipo **EVAC-40** posee múltiples ventajas de operación para el producto. Puede empacar semillas, alimentos preparados, frutas, granos, medicamentos, metales, líquidos, harina, cremas, masas pastosas y poliuretanos.

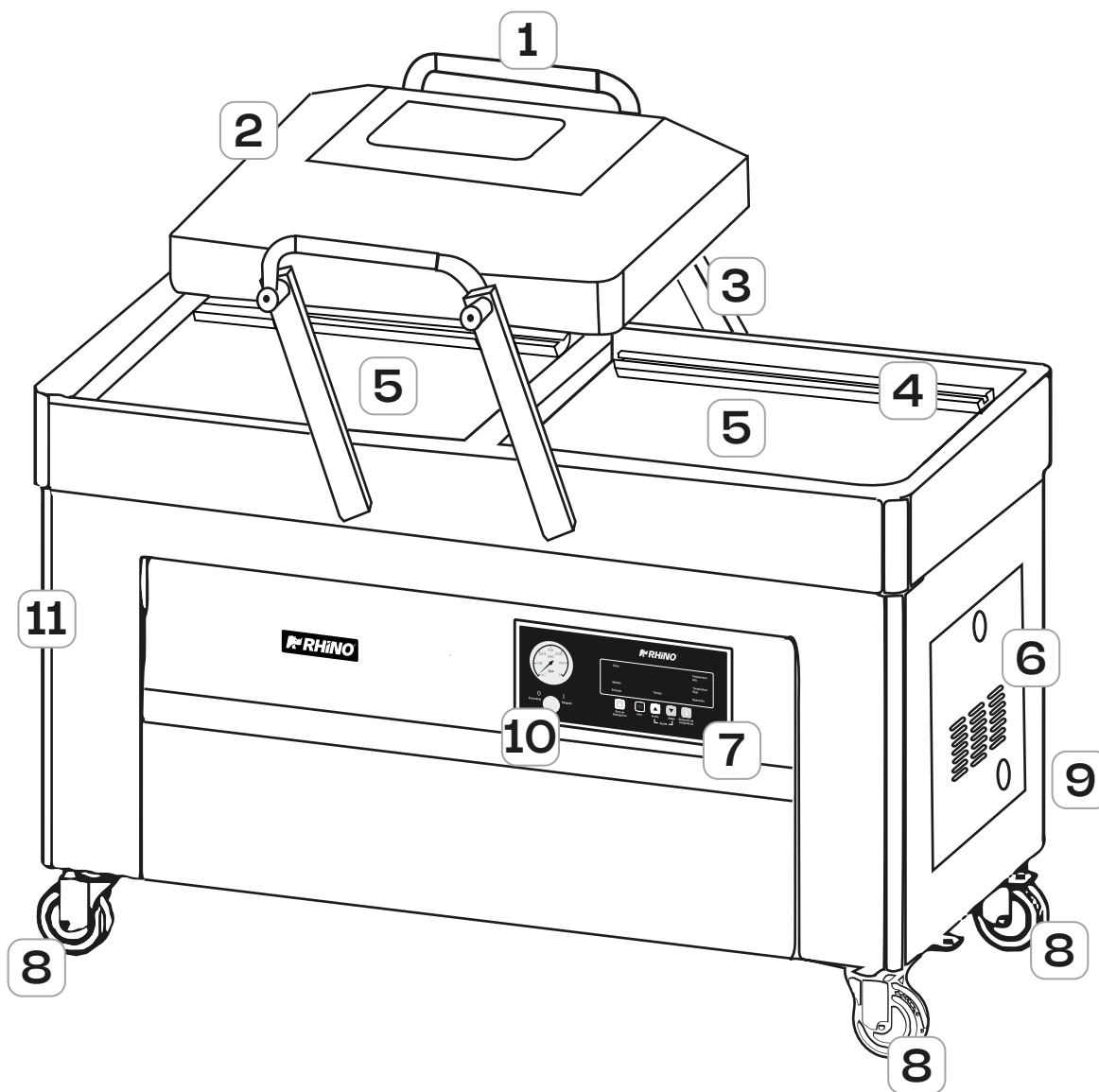

1	2	3	4	5	6
Agarradera	Campana	Soporte de campana	Barra de sellado de silicón	Cámara de vacío de acero inoxidable 304	Cubierta lateral de acero inoxidable 304
7	8	9	10	11	
Panel de control de plástico ABS	Ruedas	Cable de alimentación	Botón de encendido y apagado	Carcasa de acero inoxidable 304	



ADVERTENCIAS

En caso de requerir asistencia técnica, acuda a uno de los centros de servicio autorizados Rhino.

No abrir el equipo por su cuenta o la garantía será nula.



El equipo no debe quedar expuesto a goteos o salpicaduras por líquidos.

Proteger el equipo de los insectos, no utilice aerosol, sólo productos sólidos contra insectos.



Proteger el equipo de polvo y la humedad.

Siempre utilizar el equipo con tierra física para evitar riesgos de choques eléctricos.



Antes de limpiar el equipo apáguelo y desconecte la fuente de alimentación para evitar accidentes.

Operar el equipo con precaución y seguir las medidas de seguridad mencionadas en este manual.



PRECAUCIONES

En caso de requerir asistencia técnica, acuda a uno de los centros de servicio autorizados Rhino.

- Antes de conectar el equipo a la fuente de alimentación, asegúrese que las instalaciones eléctricas cumplan con el voltaje indicado del equipo y la tierra física.

- Corte la alimentación antes de realizar mantenimiento y retire el enchufe de la fuente de alimentación.
- Si el equipo funciona de forma irregular o hace un ruido extraño, por favor corte la fuente de alimentación inmediatamente y póngase en contacto con su distribuidor autorizado o centro de servicio Rhino.
- No lave el equipo con maquinaria de limpieza a alta presión, esto puede dañar los componentes eléctricos u otras piezas del equipo.

REGULACIÓN DE VOLTAJE

Se recomienda que los equipos se conecten a un regulador de voltaje adecuado a su capacidad eléctrica, rango de operación y nivel de precisión, que ofrezca protección contra variaciones de corriente, picos de voltaje y descargas eléctricas, con el fin de garantizar un funcionamiento seguro y prolongar la vida útil del equipo.

El tipo de regulador recomendado para estos equipos Rhino se muestra en la tabla siguiente.

	RANGO	PRECISIÓN	PROTECCIÓN
Tipo de regulador para congeladores Rhino	3 KVA	10%	Picos / Sobrecorriente



ENCENDIDO DEL EQUIPO

- Encienda el equipo con el botón, la pantalla mostrará "_ _" lo que indica que el equipo está listo para ser usado.



PARÁMETROS Y AJUSTES

- Ajustar los parámetros del tiempo de vacío, sellado y enfriamiento serán importantes para un buen empaclado del producto y estética del sellado.

TABLA DE TIEMPOS

FUNCIÓN	RANGO	UNIDAD DE AJUSTE
Vacío	0 ~ 299	1 segundo
Sellado	0 ~ 3.0	0.1 segundo
Enfriamiento	0 ~ 9.9	0.1 segundo

- Ajuste el botón dependiendo el tiempo necesario.

Nota. Los parámetros solo pueden ser seleccionados cuando el equipo no está en funcionamiento. El equipo no funcionará si únicamente baja la tapa sin establecer el parámetro.



FIGURA	OPERACIÓN	PANTALLA
INICIO	La pantalla mostrará "--"	Muestra "--"
 INTRO	Oprima el botón de "Acceder" para guardar la configuración y activar el uso del equipo	
 PROGRAMAR	Permite seleccionar o restablecer los parámetros de las 5 funciones	Muestra el programa seleccionado

FIGURA	OPERACIÓN	PANTALLA
 ARRIBA ABAJO	Oprima para aumentar o disminuir el tiempo de la función seleccionada.	Muestra el valor de la función seleccionada
Fin	La pantalla mostrará "Ed"	Muestra "Ed"
 PARO DE EMERGENCIA	Detiene el equipo	Muestra "--"

Si usted tiene alguna pregunta acerca del funcionamiento del equipo, póngase en contacto con su distribuidor autorizado o nuestro centro de servicio Rhino.

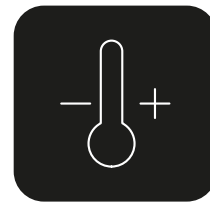

AMBIENTE DE OPERACIÓN

El equipo está diseñado para funcionar a temperatura ambiente. Si el ambiente está en malas condiciones, tales como atmósfera corrosiva o la temperatura está por encima de **35°C** o inferior a **5°C**, por favor, póngase en contacto con su distribuidor autorizado o nuestro centro de servicio Rhino.

Asegúrese de que no haya gases inflamables o explosivos alrededor.

Evite utilizar el equipo en ambientes húmedos.



ACEITE PARA BOMBA DE ALTO VACÍO

Se recomienda utilizar el aceite adecuado para la bomba de alto vacío.

En la siguiente tabla se muestra la relación entre temperatura, cantidad y calidad del aceite.

	VM 032	VM 068	VM 100
Lubricante de base	Mineral	Mineral	Mineral
Clase de viscosidad	ISO VG 32	ISO VG 68	ISO VG 100
Viscosidad cin. a 40 °C	32 mm ² /s	68 mm ² /s	100 mm ² /s
Viscosidad cin. a 100 °C	5,2 mm ² /s	8,5 mm ² /s	10,7 mm ² /s
Densidad a 15 °C	0,872 kg/l	0,884 kg/l	0,880 kg/l
Punto de ignición (COC)	225 °C	235 °C	265 °C
Punto de fluidez	-18 °C	-15 °C	-12 °C

TABLA 1. Propiedades de aceite

NOTA: La capacidad por bomba de vacío es de 0.5 L.



LLENADO DE ACEITE

Consultar figura 1

- Abra la tapa posterior quitando el tornillo y oprimiendo los seguros.
- Quite la tapa posterior.
- Desatornille el tapón (B) de llenado de aceite.
- Vierta el aceite para bomba de alto vacío.
- Asegúrese y compruebe que el nivel de aceite esté entre **1/2** y **3/4** como máximo. Si es menor de **1/2** favor realice el cambio de aceite y coloque aceite hasta el nivel requerido.

- Atornille el tapón de llenado de aceite (B) y asegúrese que el empaque del tapón haga un sello correcto.

FIGURA 1

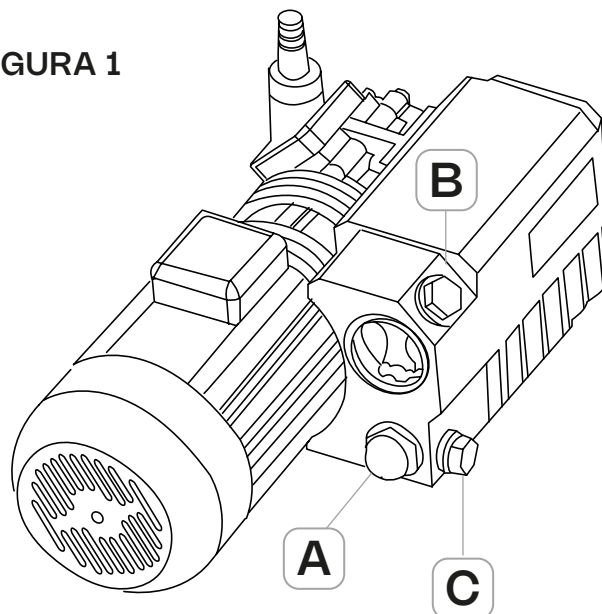

A	B	C
Indicador de nivel de aceite	Tapón y orificio de llenado de aceite	Tapón y orificio para drenado de aceite



FUNCIONAMIENTO GENERAL

- Una vez seleccionado el tiempo de vacío, sellado, enfriado y temperatura de sellado, coloque la bolsa especial para vacío en las barras de silicón y baje los seguros de la bolsa.

NOTA: Para un correcto uso del equipo es importante siempre colocar dentro los seguros de la bolsa.

- Para iniciar el proceso solo es necesario bajar la campana y el equipo iniciará automáticamente el proceso.
- Al terminar el proceso el equipo abrirá en automático la campana.



EMPAcado DE PRODUCTOS LÍQUIDOS

El equipo es adecuado para empacar productos líquidos, tales como sopa y salsa. Se sugiere que coloque una placa inclinada (incluida) para aumentar la altura de la bolsa y evitar que los productos se derramen cuando se estén empacando.

Se sugiere que los productos líquidos se enfríen antes de su envasado para asegurar el efecto óptimo de envasado al vacío.

Se recomienda verificar el volumen del producto en el interior de la bolsa y la cantidad del tiempo de vacío.



MANTENIMIENTO

- Desconecte el equipo antes de realizar cualquier mantenimiento.
- Asegúrese que el nivel de aceite se mantenga en el recomendado y se encuentre limpio.
- Revise el nivel de aceite, al menos una vez cada semana.
- Se sugiere reemplazar el filtro de aceite de la bomba de vacío al mismo tiempo que el aceite de la bomba de vacío.
- Se sugiere la limpieza diaria de la campana y cámara de vacío con un trapo húmedo, evite utilizar líquidos ya que eso sería perjudicial para el equipo y sus componentes internos.

- No permita la entrada de agua en el orificio de succión de aire de la cámara de vacío ya que podría causar daños internos.



CAMBIO DE ACEITE

Consultar figura 1

- Desatornille el tapón de drenado **(C)**
- Drene todo el aceite del depósito y coloque el tapón nuevamente.
- Después de verificar que todo el aceite fue drenado, vierta en el depósito con aceite nuevo entre **1/2** y **3/4** (verifique que el aceite sea apropiado para bombas de vacío).



FILTRO DE ACEITE

- Abra la tapa posterior del equipo.
- Desatornille los cuatro tornillos, retire la tapa y saque el filtro.
- Quite el filtro **(D)** y coloque uno nuevo verificando que el filtro colocado quede como el original (consultar figura 2).
- Coloque la tapa de filtro y atornille. Cuidando que no se caiga el resorte de presión hacia el filtro.

FIGURA 2

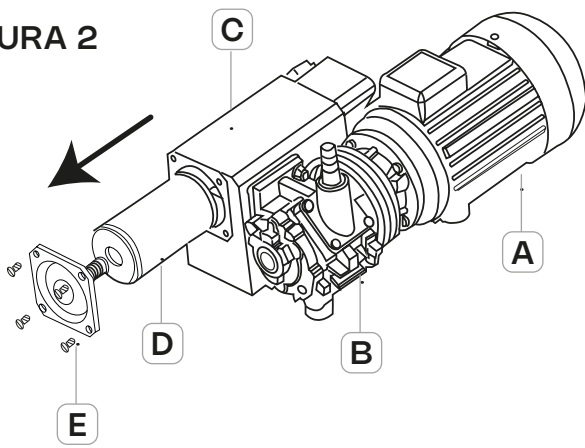

A	B	C	D	E
Motor	Bomba de vacío	Depósito de aceite	Filtro de aceite	Tapa de filtro

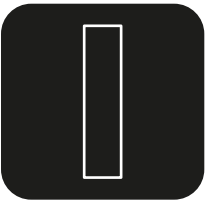

CAMBIO DE LA CINTA TEFLÓN

Consultar figura 3

- 1 Retire el perno de seguridad que sujeta la barra de sellado a su base.
- 2 Una vez que la barra de sellado está fuera de posición retire la primera cinta teflón desgastada desatornillando la placa que la fija a la barra de sellado.
- 3 Use un trapo limpio para eliminar los residuos adhesivos.
- 4 Pegue la cinta teflón sobre la barra de sellado.
- 5 Fije la barra de sellado con el perno de seguridad que la sujeta.

NOTA: Conservar la cinta teflón desgastada para usarlo como guía para ensamble correcto de la nueva.



FIGURA 3

Diagrama de cambio de cinta teflón.

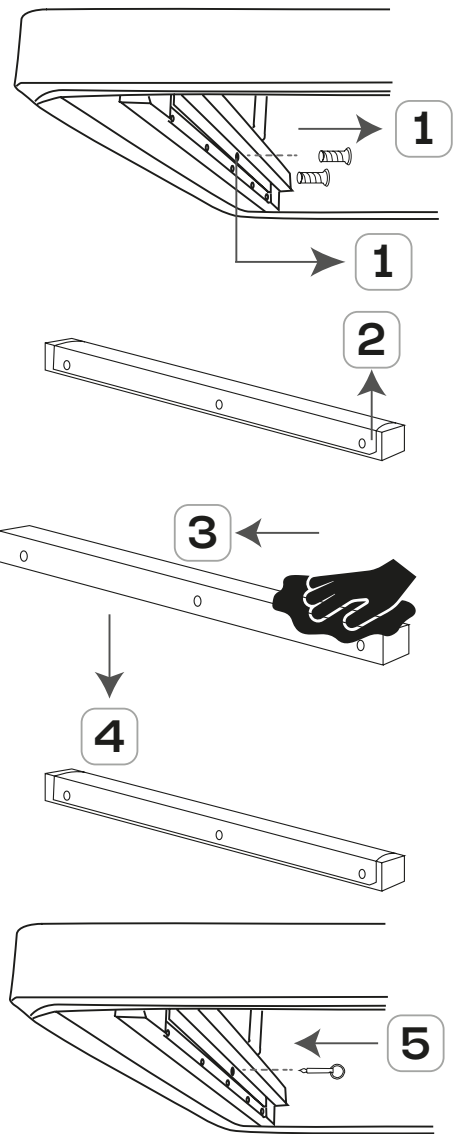
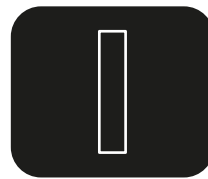

CAMBIO DE LA TIRA DE CALENTAMIENTO

- Retire el perno de seguridad que sujeta la barra de sellado a su base.
- Una vez que la barra de sellado está fuera de posición retire la primera cinta teflón desgastada desatornillando la placa que la fija a la barra de sellado.
- Aflojar los tornillos de los extremos de la tira de calentamiento para poder retirarla.

- Retire la cinta teflón que se encuentra debajo de la tira de calentamiento.
- Use un trapo limpio para eliminar los residuos adhesivos.
- Pegue la cinta teflón sobre la barra de sellado.
- Coloque en su posición la tira de calentamiento y fije un extremo colocando la placa con los tornillos de fijación.
- Use el tensor (incluido) para ajustar la tira de calentamiento y fije el otro extremo colocando la placa con los tornillos de fijación restantes.
- Marcar con ayuda de la cinta teflón desgastada los orificios y forma adecuada en la nueva cinta teflón.
- Coloque en su posición la cinta teflón y fije colocando los tornillos de sujeción.
- Fije la barra de sellado con el perno de seguridad que la sujeta.

NOTA: Conservar la cinta teflón desgastada para usarlo como guía para ensamble correcto de la nueva.



FIGURA 4
Diagrama de cambio de tira de calentamiento.



CAMBIO DEL SELLO DE CAMPANA

NOTA: El ciclo de vida promedio del sello de la campana es de 1 año, ya que está expuesto a diferentes presiones y podría presentar un desgaste prematuro.

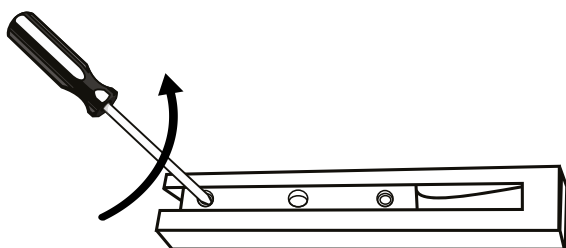
- El sello de la campana mantiene la cámara de vacío hermética cuando está funcionando. Lo cual es esencial para conseguir el nivel de vacío requerido y evitar fugas.
- El sello de la campana está fijado en una ranura que permite ser removido fácilmente.

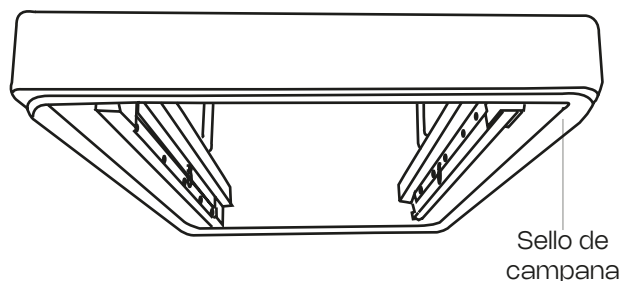

Para el cambio de sello mida el largo del nuevo basándose con el anterior, ya que la campana podría no cerrar adecuadamente si es demasiado larga o presentar fugas si es demasiado corta.

PROBLEMAS Y SOLUCIONES

PROBLEMA	CAUSA	SOLUCIÓN
El equipo no trabaja y la pantalla no muestra nada	No está conectado a la corriente	Conecte el equipo a la fuente de alimentación.
La pantalla enciende, pero el equipo no trabaja	Se esta configurando el parámetro	Complete la configuración del parámetro
	Falla interna del equipo	Contacte a un centro de servicio autorizado Rhino
La tapa de vacío no se abre automáticamente	Falla en resorte de tensión	Espere a que se reactive. Si el problema persiste contacte a un centro de servicio autorizado Rhino
	Corte en la fuente de alimentación	
Falla en el sellado o el sellado es deficiente	El tiempo de sellado es muy largo / corto	Acorte / prolongue el tiempo de sellado
	Tira de calentamiento dañada	Reemplace la tira de calentamiento
	La barra de silicón se encuentra dañada o con alguna impureza	Limpie o reemplace la barra de silicón
El nivel de vacío es normal pero queda aire en la bolsa	Tiempo de vacío insuficiente	Ajustar tiempo de vacío
	La distancia entre la barra de sellado y la barra de silicón es muy larga / corta	Cambie la tira de calentamiento Ajuste la distancia de la barra de silicón y la barra de sellado
La bomba se sobrecalienta durante el trabajo	Viscosidad excesiva cuando baja la temperatura	Reemplace por aceite adecuado conforme a la tabla 1
Ruidos extraños durante el trabajo	Falta de aceite	Coloque aceite
	Exceso de aceite	Drenar exceso
	Falta de voltaje	Revisar fuente de alimentación
Goteo de aceite	Tapón de aceite mal apretado	Apretar el tapón
Falla en el sellado o el sellado es deficiente	El tiempo de vacío es corto	Aumente el tiempo de vacío
	Aceite insuficiente o el aceite se encuentra sucio	Examine el nivel de aceite o reemplácelo (favor de revisar el tipo de aceite y la cantidad)
	Fuga en tubería	Contacte a un centro de servicio autorizado Rhino
	Fuga en bolsa de aire o bote de elevación de barra de sellado	Contacte a un centro de servicio autorizado Rhino

REGISTRO DE SERVICIOS DE MANTENIMIENTO PREVENTIVO

Para garantizar el buen funcionamiento y prolongar la vida útil del equipo, es clave llevar un registro del mantenimiento preventivo. La frecuencia dependerá del uso diario del equipo.

	Uso intensivo	Uso moderado
Horas de uso al día	8 horas	4 horas
Días de uso por semana	5-6 días	4-5 días
Periodicidad necesaria para el servicio de mantenimiento	Cada 6 meses	Cada 12 meses

Información del equipo

Fecha de compra:

Modelo:

Serie:

Tareas a Realizar en el Servicio

- Revisión del nivel y estado del aceite.
- Revisión y cambio del filtro (si es necesario).
- Revisión de componentes de sellado.
- Revisión de amortiguadores y resortes.
- Inspección de mangueras y posibles fugas.
- Configuración de tiempos de sellado y vacío.
- Revisión del interruptor.
- Limpieza general del equipo.
- Verificación de funcionamiento del equipo.

Registro y validación del mantenimiento

Fecha de mantenimiento: / /	Fecha de mantenimiento: / /	Fecha de mantenimiento: / /
Próximo servicio sugerido: / /	Próximo servicio sugerido: / /	Próximo servicio sugerido: / /
Nombre del técnico:	Nombre del técnico:	Nombre del técnico:
Tipo de uso: Moderado <input type="checkbox"/> Intensivo <input type="checkbox"/>	Tipo de uso: Moderado <input type="checkbox"/> Intensivo <input type="checkbox"/>	Tipo de uso: Moderado <input type="checkbox"/> Intensivo <input type="checkbox"/>
Sello de Centro de Servicio:	Sello de Centro de Servicio:	Sello de Centro de Servicio:
Fecha de mantenimiento: / /	Fecha de mantenimiento: / /	Fecha de mantenimiento: / /
Próximo servicio sugerido: / /	Próximo servicio sugerido: / /	Próximo servicio sugerido: / /
Nombre del técnico:	Nombre del técnico:	Nombre del técnico:
Tipo de uso: Moderado <input type="checkbox"/> Intensivo <input type="checkbox"/>	Tipo de uso: Moderado <input type="checkbox"/> Intensivo <input type="checkbox"/>	Tipo de uso: Moderado <input type="checkbox"/> Intensivo <input type="checkbox"/>
Sello de Centro de Servicio:	Sello de Centro de Servicio:	Sello de Centro de Servicio:

Si se detecta una falla, se ofrecerá una solución con refacciones originales y servicio certificado.

PÓLIZA DE GARANTÍA

El equipo EVAC-40 marca Rhino® que usted ha adquirido cuenta con 2 años de garantía bajo defecto de fabricación a partir de la fecha de adquisición, bajo las siguientes condiciones:

■ Para hacer efectiva la garantía, bastará presentar esta póliza sellada y con la fecha por su distribuidor, recibo de compra o factura junto con el equipo en cualquiera de nuestros centros de servicio autorizados.

■ El tiempo de reparación no será mayor a 30 días.

Esta garantía ampara las piezas, componentes de producto y mano de obra de la reparación. El reemplazo de accesorios o componentes internos por desgaste natural o por el uso propio del equipo, así como cualquier mantenimiento preventivo, cambio de aceite o grasa lubricante quedan exentos de esta garantía.

Esta garantía será nula en los siguientes casos:

- Cuando el equipo se hubiese utilizado en condiciones distintas a las normales.
- Cuando el equipo hubiese sido alterado o reparado por personal no autorizado.
- Cuando el equipo hubiese sido dañado por insectos o plagas.
- Daño causado por descargas eléctricas.
- Daño causado por derrame de líquidos o humedad.

Si el centro de servicio autorizado se niega a hacer válida la garantía, comuníquese en la CDMX al 55 4429 0229 o en el interior de la república al 800 377 8242, o acuda a nuestro Centro de Servicio Matriz ubicado en: Avenida Uno, No. 7, Colonia Cartagena Parque Industrial, Tultitlán, Estado de México, México, C.P. 54918.

Correo electrónico: servicio@rhino.mx

La presente garantía es otorgada por:
Rhino Maquinaria S.A. de C.V.
Avenida Ruiz Cortines, Mz. 1, Lt. 20, Piso 4,
Lomas de Atizapán 2A Sección, Atizapán
de Zaragoza, Estado de México, México,
C.P. 52977, Tel.: 55 4429 0229
R.F.C. RMA070613AY7

¡En Rhino te brindamos el respaldo técnico que necesitas!

Contamos con una red de centros de servicio a nivel nacional para dar mantenimiento a sus equipos o hacer válida la garantía.

Servicio, mantenimiento y refacciones:
55 4429 0229 en la CDMX
o del interior de la República Mexicana: 800 377 8242
Correo electrónico: servicio@rhino.mx

CENTROS DE SERVICIO RHINO



Rhino Maquinaria S.A. de C.V.
Avenida Ruíz Cortines, Mz. 1, Lt. 20, Piso 4
Lomas de Atizapán 2A Sección, Atizapán de Zaragoza
Estado de México, México, C.P. 52977 Tel.: 55 4429 0229
R.F.C. RMA070613AY7, Manufacturado en China
e-mail: info@rhino.mx
rhino.mx

Sello del distribuidor