

INSTRUCTIVO

CONTENIDO DEL EMPAQUE

CANTIDAD	DESCRIPCIÓN	
2	Páneles laterales	
4	Barras de soporte de 3/4" Ø	
2	Barras de soporte de 1" Ø	
8	Abrazaderas en "U"	
8	Tornillo corto hexagonal	
4	Tornillo largo hexagonal	
2	Ruedas giratorias con freno	
2	Ruedas giratorias sin freno	

Por favor identifique todas las partes enunciadas
*Rondanas para ajuste (no incluidas).

INSTRUCCIONES DE ENSAMBLE

PASO 1:

1.1) Ponga uno de los páneles laterales al piso y coloque las barras soporte de 3/4" Ø en donde se encuentran los agujeros de ensamblaje.

1.2) En la cara externa ponga la abrazadera en "U" e inserte el tornillo corto hexagonal a través de ellos y fijelo a la barra soporte de 3/4" Ø.

*No los apriete hasta el final del armado.

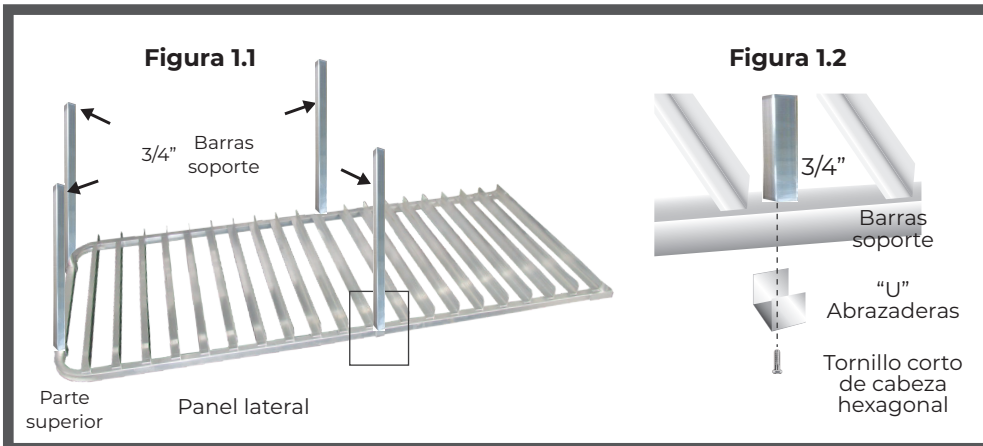

PASO 2:

2.1) Alinear el otro panel lateral a las barras soporte de 3/4" Ø (Figura 2.1)

2.2) Inserte los tornillos restantes colocando primero las abrazaderas en "U" sin apretar aún.

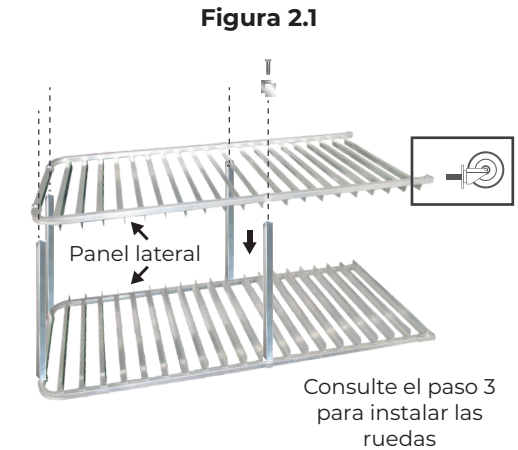

PASO 3:

3.1) Inserte las ruedas en la base de los páneles. Asegúrese que el orificio de la base de las ruedas coincida con el orificio del panel (Figura 3.1)

3.2) Alinear los orificios de las bases de las ruedas y los páneles e inserte los tornillos largos hexagonales y fije también las barras soporte de 1" Ø.

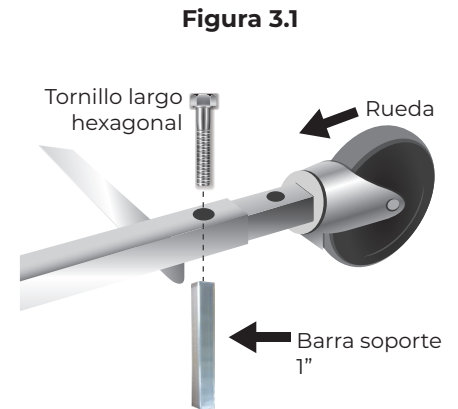

PASO 4:

4.1) Levante el espigero a la posición vertical y revise que esté nivelado.

*Apriete todos los tornillos para que quede totalmente ensamblado.

Figura 4.1

