



# NLEvo

A MEDIDA  
EFICIENTE Y  
ERGONÓMICA



Ubicada silenciosamente en el corazón de Mónaco, nuestra pequeña pero perfectamente formada fábrica ha elaborado a mano máquinas de espresso desde 1956. Combinamos una auténtica pasión por la innovación y la excelencia del café con una calidad y fiabilidad excepcionales, para producir las mejores máquinas para cualquier circunstancia o entorno

[www.conti-espresso.com](http://www.conti-espresso.com)

ESTD 1956  
  
**Conti**  
MONACO



# NL Evo



La NL EVO es nuestro modelo simple pero altamente eficiente, diseñado para entornos de volumen bajo a medio donde se requiere algo personalizado y único.

Basada en los fundamentos de nuestra gama CC100, la NL EVO está equipada con tecnología avanzada, construida para durar y ofrece la solución perfecta para proyectos especiales y de múltiples ubicaciones



### Diseño Cohesivo

Diseñamos la NL EVO para integrarse perfectamente en cualquier entorno, manteniendo un diseño puro y limpio, al mismo tiempo que ofrece una herramienta ergonómica para preparar una gran variedad de bebidas día tras día. Disponible en versiones de 1 grupo, 2 grupos compacta o 2 grupos estándar con pantalla LED, esta gama es versátil y se adapta a las necesidades de todo tipo de establecimientos.



### Taza alta

Sin importar la configuración que elijas, la NL EVO está disponible en formato Tall Cup sin costo adicional, lo que hace que el servicio de bebidas para llevar sea más simple y eficiente.



### Temperatura ajustable con control P.I.D.

Controla la temperatura de extracción del espresso y adapta perfectamente la máquina al tipo de grano, fomentando la consistencia y logrando resultados precisos toma tras toma.

### Características adicionales

#### MODO ECO

Reduce el consumo de energía hasta en un 40 % durante la noche o en los periodos de inactividad, optimizando la eficiencia sin comprometer el rendimiento.

#### LIMPIEZA AUTOMÁTICA

Nunca vuelvas a usar una máquina sucia. Su sistema de limpieza automática es fácil de operar y garantiza que tu equipo esté siempre impecablemente limpio.

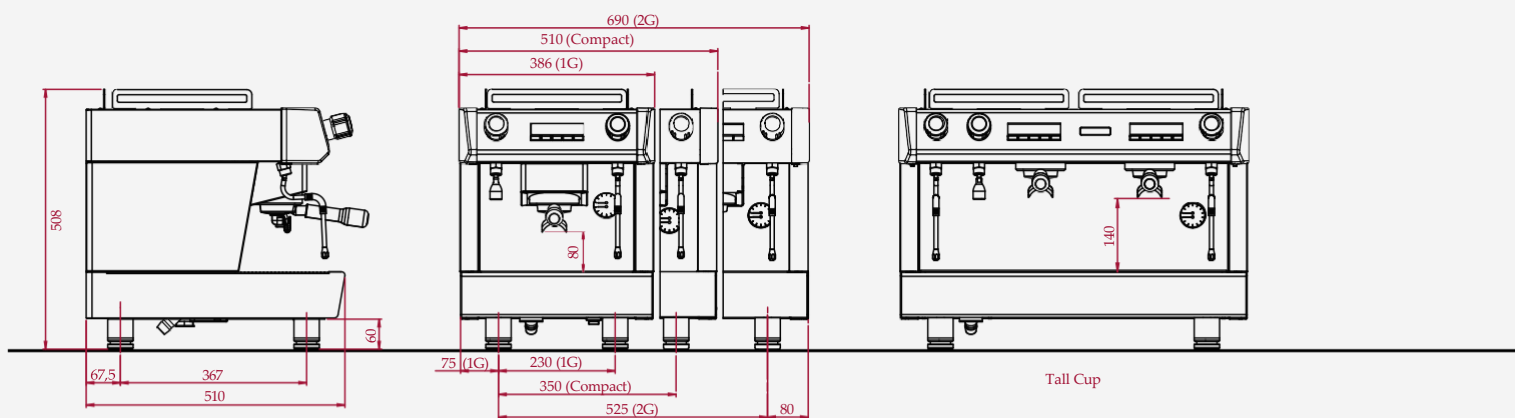

#### MODELO COMPACTO

Diseñada para adaptarse a espacios reducidos, sin sacrificar potencia ni rendimiento.



	1 Grupo	2 Grupos compacto	2 Grupos
Altura(mm)	508	508	508
Ancho (mm)	386	510	690
Profundidad (mm)	510	510	510
Peso (kg)	40	51	58
Steam Boiler Size (Litres)	5	7	11
Coffee Boiler Size (Litres)	n/a	n/a	n/a
Group Element (W)	n/a	n/a	n/a
Steam Boiler Element (W)	2500	2400	2850/3300
Coffee Boiler Element (W)	n/a	n/a	n/a
Potencia(W)	2700	2600	3050/3500
Voltaje (V)	230	230	230

### Color opciones:

-  Negro
-  Blanco



Conti SACOME  
 Email: [export@conti-espresso.com](mailto:export@conti-espresso.com)  
 Tel: +377 93 10 43 40  
[www.conti-espresso.com](http://www.conti-espresso.com)

1 Avenue Albert II,  
 B.P 199 – MC 98007  
 Monaco Cedex

